

motostar

MADE IN ITALY

INFRASTAR



FG00717M07
1 - 03/2017

www.motostar-smarhome.com
contact@motostar-smarhome.com

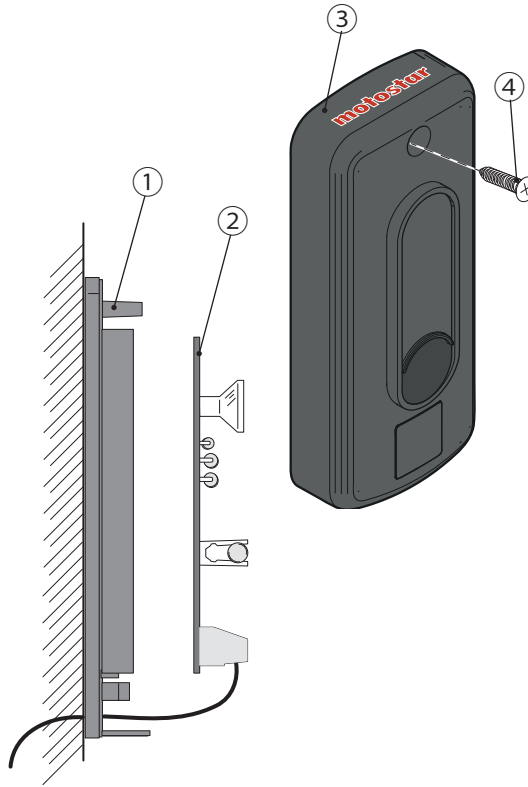
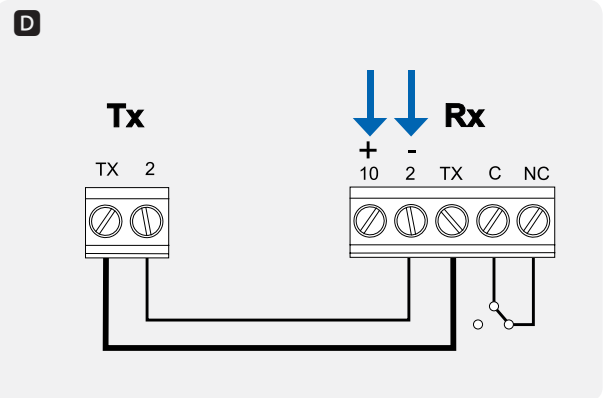
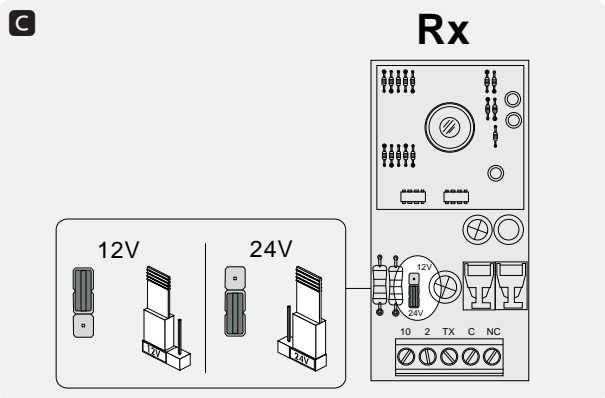
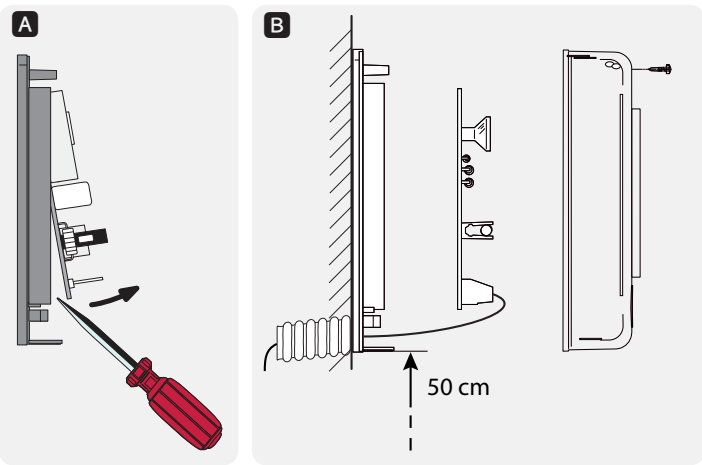
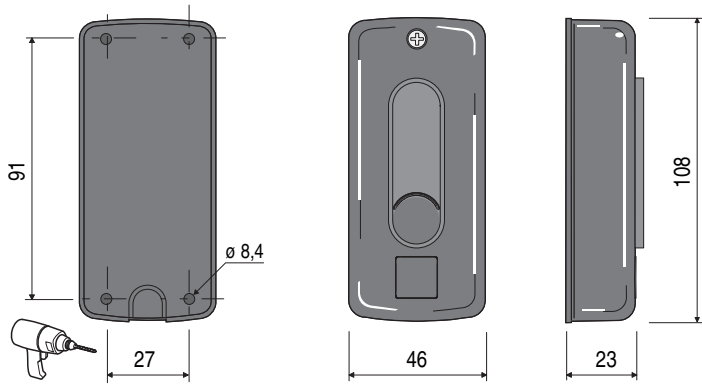

ENGLISH

Description

Synchronised infrared outdoor photocell with a 10 m range.

Components

1. Case base
2. Control board
3. Case cover with infrared screen
4. Cover fixing screw

Technical data

Type	
Protection rating (IP)	54
Power supply	12/24 ~ (V - Hz) 12/24 - 50
Contact rating at 24 V (A)	1
Consumption at 24 V AC (mA)	60
Operating temperature (°C)	-20 to +55
Apparatus class	III
Material	ABS + polycarbonate

Installation

- **A** Remove the board, prising it out only from the end shown.
 - **B** Fix the case base ① at approximately 50 cm from the ground (the photocells must face one another), using suitable screws and plugs.
 - Select the type of power supply **C** and make the necessary connections **D**.
 - Fix the cover ③.
- 📖 For instructions on connecting to the control panel, see the operator manual.

Disposal - Dispose of the packaging and the device at the end of its life responsibly, following the regulations in force in the country where the product is used. The recyclable components are marked with a symbol and the material ID. THE CONTENTS OF THIS MANUAL ARE TO BE CONSIDERED SUBJECT TO CHANGE AT ANY TIME AND WITHOUT THE NEED FOR ANY ADVANCE WARNING. MEASUREMENTS, UNLESS OTHERWISE STATED, ARE IN MILLIMETRES.

motostar is a registered trademark of LABEL HABITAT
10 rue Léo Lagrange
27950 Saint Marcel - France

LABEL HABITAT declares that the product is compliant with the relevant directives in force at the time of production.

FRANÇAIS

Description

Cellule photoélectrique pour extérieur à rayon infrarouge synchronisé avec portée 10 m.

Composants

1. Base du conteneur
2. Carte électronique
3. Couvercle du conteneur avec écran infrarouge
4. Vis de fixation couvercle

Données techniques

Type	
Indice de protection (IP)	54
Alimentation	12/24 ~ (V - Hz) 12/24 - 50
Portée du contact à 24 V (A)	1
Absorption à 24 V AC (mA)	60
Température de fonctionnement (°C)	-20 ÷ +55
Classe de l'appareil	III
Matériel	ABS + Polycarbonate

Installation

- **A** Retirez la carte en forçant seulement du côté indiqué.
 - **B** Fixez la base du conteneur ① à une hauteur d'environ 50 cm du sol (les cellules photoélectriques doivent être l'une en face de l'autre), en utilisant des vis et des chevilles adéquates.
 - Sélectionnez le type d'alimentation **C** et effectuez les raccordements nécessaires **D**.
 - Fixez le couvercle ③.
- 📖 Pour les raccordements au tableau, référez-vous au manuel de l'automatisme.

Élimination - Ne pas jeter l'emballage dans l'environnement et le dispositif à la fin du cycle de vie, mais éliminez-les en respectant les normes en vigueur dans le pays d'utilisation du produit. Les composants recyclables sont indiqués par le symbole et le sigle du matériel. LES CONTENUS DE CE MANUEL SONT SUSCEPTIBLES DE CHANGER À TOUT MOMENT ET SANS PRÉAVIS. LES MESURES, SAUF AUTRE INDICATION, SONT EN MILLIMÈTRES.

motostar c'est une marque enregistrée de LABEL HABITAT
10 rue Léo Lagrange
27950 Saint Marcel - France

LABEL HABITAT SAS déclare que le produit est conforme aux directives en vigueur au moment de la production de celui-ci.

ITALIANO

Descrizione

Fotocellula da esterno a raggio infrarosso sincronizzato con portata 10 m.

Componenti

- Base del contenitore
- Scheda elettronica
- Coperchio del contenitore con schermo infrarosso
- Vite di fissaggio coperchio

Dati tecnici

Tipo	
Grado di protezione (IP)	54
Alimentazione ⚡ (V) 🔄 (V - Hz)	12/24 12/24 - 50
Portata contatto a 24 V (A)	1
Assorbimento a 24 V AC (mA)	60
Temperatura di esercizio (°C)	-20 ÷ +55
Classe dell'apparecchio	III
Materiale	ABS + Policarbonato

Installazione

- A** Togliere la scheda forzando solo dal lato indicato.
- B** Fissare la base del contenitore ① ad un'altezza di circa 50 cm da terra (le fotocellule devono guardarsi), utilizzando viti e tasselli adeguati.
- Selezionare il tipo di alimentazione **C** ed eseguire i collegamenti necessari **D**.
- Fissare il coperchio ③.

📖 Per i collegamenti al quadro, fare riferimento al manuale dell'automazione.

Smaltimento - Non disperdere nell'ambiente l'imballaggio e il dispositivo alla fine del ciclo di vita, ma smaltirli seguendo le norme vigenti nel paese di utilizzo del prodotto. I componenti riciclabili riportano simbolo e sigla del materiale.

I CONTENUTI DEL MANUALE SONO DA RITENERSI SUSCETTIBILI DI MODIFICA IN QUALSIASI MOMENTO SENZA OBBLIGO DI PREAVVISO.

LE MISEURE, SE NON DIVERSAMENTE INDICATO, SONO IN MILLIMETRI.

motostar è un marchio registrato di

LABEL HABITAT
10 rue Léo Lagrange
27950 Saint Marcel – France

LABEL HABITAT dichiara che il prodotto è conforme alle direttive di riferimento vigenti al momento della produzione dello stesso.

ESPAÑOL

Descripción

Fotocélula de superficie de rayo infrarrojo sincronizado con alcance de 10 m.

Componentes

- Base de la caja
- Tarjeta electrónica
- Tapa de la caja con pantalla infrarroja
- Tornillo de fijación de la tapa

Datos técnicos

Tipo	
Grado de protección (IP)	54
Alimentación ⚡ (V) 🔄 (V - Hz)	12/24 12/24 - 50
Capacidad de contacto a 24 V (A)	1
Absorción a 24 V CA (mA)	60
Temperatura de funcionamiento (°C)	-20 ÷ +55
Clase del aparato	III
Material	ABS + Policarbonato

Instalación

- A** Extraiga la tarjeta haciendo palanca solo por el lado indicado.
- B** Fije la base de la caja ① a una altura aproximada de 50 cm del suelo (las fotocélulas deberán quedar enfrentadas), utilizando tornillos y tacos adecuados.
- Seleccione el tipo de alimentación **C** y realice las conexiones necesarias **D**.
- Fije la tapa ③.
- 📖 Para las conexiones al cuadro, consulte el manual de la automatización.

Eliminación - No libere al medio ambiente el embalaje y el dispositivo al final de su vida útil; elimínelos de acuerdo con las normas vigentes en el país de uso del producto. Los componentes reciclables llevan el símbolo y la sigla del material.

EL CONTENIDO DEL MANUAL DEBE CONSIDERARSE SUSCEPTIBLE DE MODIFICACION EN CUALQUIER MOMENTO Y SIN PREVIO AVISO.

LAS MEDIDAS ESTÁN EN MILÍMETROS SALVO QUE SE INDIQUE LO CONTRARIO.

motostar es una marca registrada de

LABEL HABITAT
10 rue Léo Lagrange
27950 Saint Marcel – France

LABEL HABITAT declara que el producto es conforme a las directivas de referencia vigentes en el momento de su fabricación.

PORTUGUÊS

Descrição

Fotocélula de exterior com raio infravermelho sincronizado com capacidade de 10 m.

Componentes

- Base da caixa
- Placa eletrônica
- Tampa da caixa com ecrã infravermelho
- Parafuso de fixação da tampa

Dados técnicos

Tipo	
Grau de proteção (IP)	54
Alimentação ⚡ (V) 🔄 (V - Hz)	12/24 12/24 - 50
Capacidade do contacto de 24 V (A)	1
Consumo a 24 V CA (mA)	60
Temperatura de funcionamento (°C)	-20 a +55
Classe do equipamento	III
Material	ABS + Policarbonato

Instalação

- A** Remova a placa, forçando apenas do lado indicado.
- B** Fixe a base da caixa ① a uma altura de cerca de 50 cm do chão (as fotocélulas devem ficar viradas uma para a outra), utilizando parafusos e buchas adequados.
- Selecione o tipo de alimentação **C** e realize as ligações necessárias **D**.
- Fixe a tampa ③.
- 📖 Para as ligações ao quadro, consulte o manual do automatismo.

Eliminação - Não abandone a embalagem e o dispositivo no meio ambiente no fim do seu ciclo de vida útil, mas elimine-os de acordo com as normas aplicáveis no país em que o produto é utilizado. Os componentes recicláveis contêm o símbolo e a sigla do material.

AS INFORMAÇÕES CONTIDAS NESTE MANUAL DEVEM SER CONSIDERADAS SUSCETÍVEIS DE ALTERAÇÃO, A QUALQUER MOMENTO E SEM OBRIGAÇÃO DE AVISO PRÉVIO.

AS MEDIDAS, SE NÃO INDICADAS DE FORMA DIFERENTE, SÃO EM MILÍMETROS.

motostar é uma marca registada de

LABEL HABITAT
10 rue Léo Lagrange
27950 Saint Marcel – France

A LABEL HABITAT SAS declara que o produto está em conformidade com as diretivas de referência aplicáveis no momento de fabrico do mesmo.

DEUTSCH

Beschreibung

Lichtschranke für den Außenbereich mit synchronisiertem Infrarotstrahl und Reichweite von 10 m.

Bestandteile

- Basiselement des Behälters
- Leiterplatte
- Deckel des Behälters mit Infrarotschild
- Befestigungsschraube Deckel

Technische Daten

Typ	
Schutzart (IP)	54
Stromversorgung ⚡ (V) 🔄 (V - Hz)	12/24 12/24 - 50
Leistung Kontakt bei 24 V (A)	1
Stromaufnahme bei 24 V AC (mA)	60
Betriebstemperatur (°C)	-20 ÷ +55
Gerätekategorie	III
Material	ABS + Polycarbonat

Installation

- A** Die Platine zum Entfernen nur von der gezeigten Seite aufhebeln.
- B** Das Basiselement des Behälters ① in einer Höhe von ca. 50 cm über dem Boden mithilfe geeigneter Schrauben und Dübel befestigen (die Lichtschranken müssen einander ansehen).
- Den Typ der Versorgung auswählen **C** und die erforderlichen Anschlüsse vornehmen **D**.
- Den Deckel ③ befestigen.
- 📖 Für Anschlüsse an das Bedienfeld siehe Anleitung des Antriebs.

Entsorgung - Nicht die Verpackung und das Gerät am Ende seines Lebenszyklus in die Umwelt schmeißen, sondern gemäß den Vorschriften im Verwendungsland des Produktes entsorgen. Die recycelbaren Bauteile tragen das Symbol und das Kurzzeichen des Materials. DIE INHALTE DER ANLEITUNG KÖNNEN JEDERZEIT UND OHNE VORHERIGE ANKÜNDIGUNG ÄNDERUNGEN UNTERZOGEN WERDEN. ALLE MASSANGABEN SIND, WENN NICHT ANDERS ANGEGEBEN, IN MILLIMETERN AUSGEDRÜCKT.

motostar ist ein eingetragenes Warenzeichen von

LABEL HABITAT
10 rue Léo Lagrange
27950 Saint Marcel – France

LABEL HABITAT erklärt, dass das Produkt mit den Referenzrichtlinien konform ist, die zum Zeitpunkt seiner Produktion gegolten haben.

TÜRKÇE

Açıklama

10 m. kapasite ile senkronize edilen kızılötesi ışınli harici fotosel.

Bileşenler

- Kutu gövdesi
- Elektronik kart
- Kızılötesi ekran ile kutu kapağı
- Kapak sabitleme vidaları

Teknik bilgiler

Tip	
IP koruma derecesi	54
Besleme ⚡ (V) 🔄 (V - Hz)	12/24 12/24 - 50
Kontakt kapasitesi 24 V (A)	1
Emilim 24 V AC (mA)	60
Çalışma sıcaklığı (°C)	-20 - +55
Cihaz sınıfı	III
Malzeme	ABS + Polikarbonat

Kurulum

- A** Sadece belirtilen taraftan zorlayarak kartı çıkarınız.
- B** Uygun vida ve dübeller kullanarak yerden yaklaşık 50 cm (fotoseller birbirini görmelidir) bir yüksekliğe kutu gövdesini ① sabitleyiniz.
- Besleme tipini **C** seçiniz ve gerekli bağlantıları **D** yapınız.
- Kapağı sabitleyiniz ③.

📖 Panoya bağlantı için otomasyon kılavuzuna bakınız.

Bertaraf etme - Ambalaj malzemesini ve ömrü sonunda cihazı çevreye atmayınız, ürünün kullanıldığı ülkedeki yürürlükteki mevzuatlara göre bertaraf ediniz. Geri dönüştürülebilir bileşenlerde malzemenin sembolü ve işareti gösterilmektedir.

KILAVUZ İÇERİKLERİNİN HABER VERİLMESİZİN HERHANGİ BİR ZAMANDA DEĞİŞİKLİĞE UĞRAYABİLECEĞİ VARSAYILMAKTADIR.

ÖLÇÜLER, AKSİ SÖYLENMEDİKÇE MİLİMETRE CİNSİNDEDİR.

motostar tescilli markasıdır

LABEL HABITAT
10 rue Léo Lagrange
27950 Saint Marcel – France

LABEL HABITAT SAS, ürünün, imalatı sırasında yürürlükte bulunan referans yönetmeliklerine uygun olduğunu beyan eder.